



La prova de Dibuix Tècnic II es compon d'un únic examen, estructurat de la manera següent:

Bloc 1. FONAMENTS GEOMÈTRICS  
(geometria plana)

**Pregunta 1** – 3 punts

Bloc 2. GEOMETRIA DESCRIPTIVA  
(sistema dièdric clàssic o directe)

**Pregunta 2** – 2,5 punts

(sistema dièdric clàssic o directe)

**Pregunta 3** – 2,5 punts

(sistema axonomètric)

**Pregunta 4** – 2,5 punts

**Per triar una pregunta entre la 3 i la 4**

Bloc 3. NORMALITZACIÓ I DOCUMENTACIÓ GRÀFICA DE PROJECTES  
(acotació)

**Pregunta 5** – 2 punts

El format de l'examen permet que les solucions gràfiques càpiguen totalment al full de paper aportat.

**Criteris generals d'avaluació**

(comuns per als tres blocs)

- **Adequació de la solució plantejada al que es demana a l'enunciat:** les solucions han de respondre de manera concreta a les especificacions requerides.
- **Presentació del resultat:** les solucions han d'executar-se amb netedat i claredat gràfica. Els valors i gruixos de línia han de ser adequats i permetre distingir clarament entre línies auxiliars per a la realització dels exercicis i el resultat final.
- **Coherència i correcció:** les solucions han d'utilitzar correctament la nomenclatura de punts, rectes, plans i qualsevol element gràfic que s'inclouï en la solució que calgui ser identificat.

**Informació addicional de la matèria**

Es pot usar paral·lel i poliedres. L'examen s'ha de resoldre utilitzant llapis amb valors de línia i dureses adequats. Els resultats finals es poden remarcar o destacar mitjançant tinta.

## Bloc 1. FONAMENTS GEOMÈTRICS

**1)** Donats els punts A i B (segment AB), dibuixau:

- Dues circumferències de radi igual, tangents exteriorment entre si, amb centres als punts A i B, respectivament. (1 punt)
  - Una tercera circumferència, del mateix radi, tangent exteriorment a les dues anteriors, situada a la part superior. (1 punt)
  - El triangle equilàter els costats del qual siguin tangents a les tres circumferències (tangència interior), sent cada costat tangent a dues d'elles. (1 punt)
- En tots els casos, indicau els punts de tangència.

**(3 punts)**



**Bloc 2. GEOMETRIA DESCRIPTIVA. S'ha de contestar la pregunta 2** (sistema dièdric; es pot resoldre per sistema dièdric clàssic o directe) **i se n'ha de triar una entre les preguntes 3** (sistema dièdric; es pot resoldre per sistema dièdric clàssic o directe) **i 4** (sistema axonomètric).

**2)** Sabent que el quadrat ABCD és la cara superior d'un hexaedre regular (cub), determinau:

a) Les projeccions de l'hexaedre. (1,5 punts)

b) La distància en veritable magnitud entre el punt N i el punt mitjà de la cara inferior de l'hexaedre. (1 punt)

**(2,5 punts)**

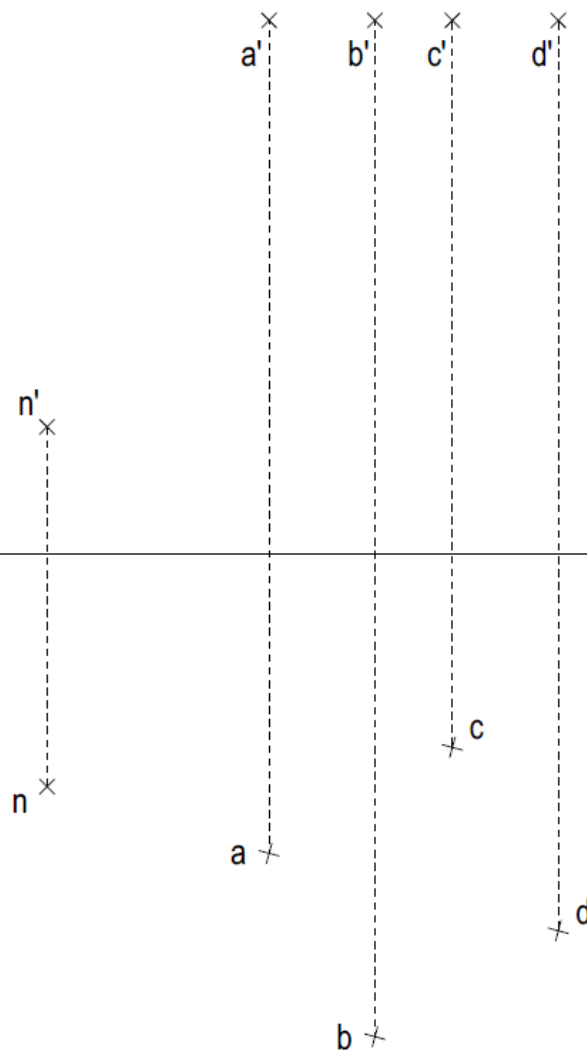

**Bloc 2. GEOMETRIA DESCRIPTIVA. S'ha de contestar la pregunta 2** (sistema dièdric; es pot resoldre per sistema dièdric clàssic o directe) **i se n'ha de triar una entre les preguntes 3** (sistema dièdric; es pot resoldre per sistema dièdric clàssic o directe) **i 4** (sistema axonomètric).

**3)** Determinau la secció produïda pel plànol ABC en la piràmide. No cal obtenir la veritable magnitud de la secció.

(Dibuixar el pla: 1 punt. Dibuixar la secció: 1,5 punts)

**(2,5 punts)**

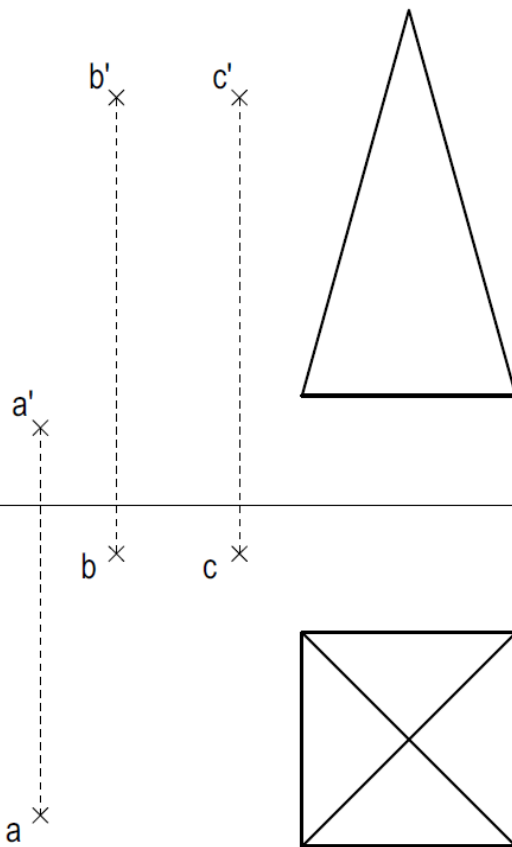

**Bloc 2. GEOMETRIA DESCRIPTIVA. S'ha de contestar la pregunta 2** (sistema dièdric; es pot resoldre per sistema dièdric clàssic o directe) **i se n'ha de triar una entre les preguntes 3** (sistema dièdric; es pot resoldre per sistema dièdric clàssic o directe) **i 4** (sistema axonòmetric).

**4)** Dibuixau la perspectiva isomètrica de la figura següent segons els eixos donats, sense aplicar-hi coeficient de reducció. No s'han de representar les vistes ocultes. **(2,5 punts)**

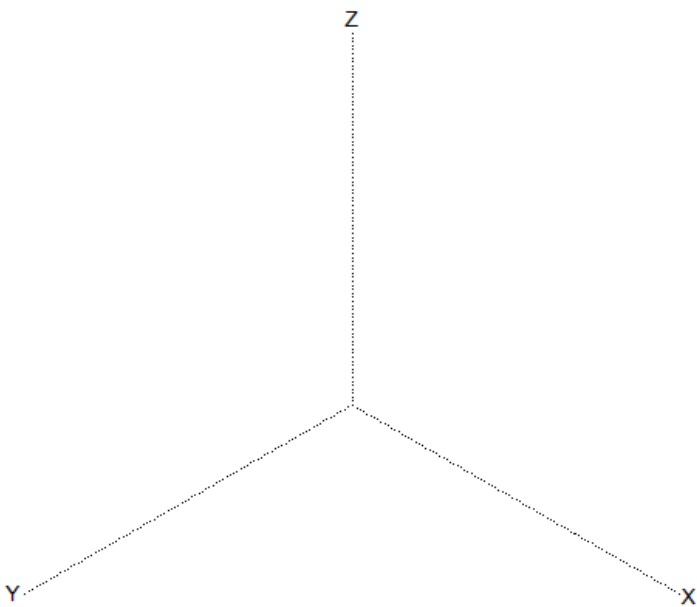
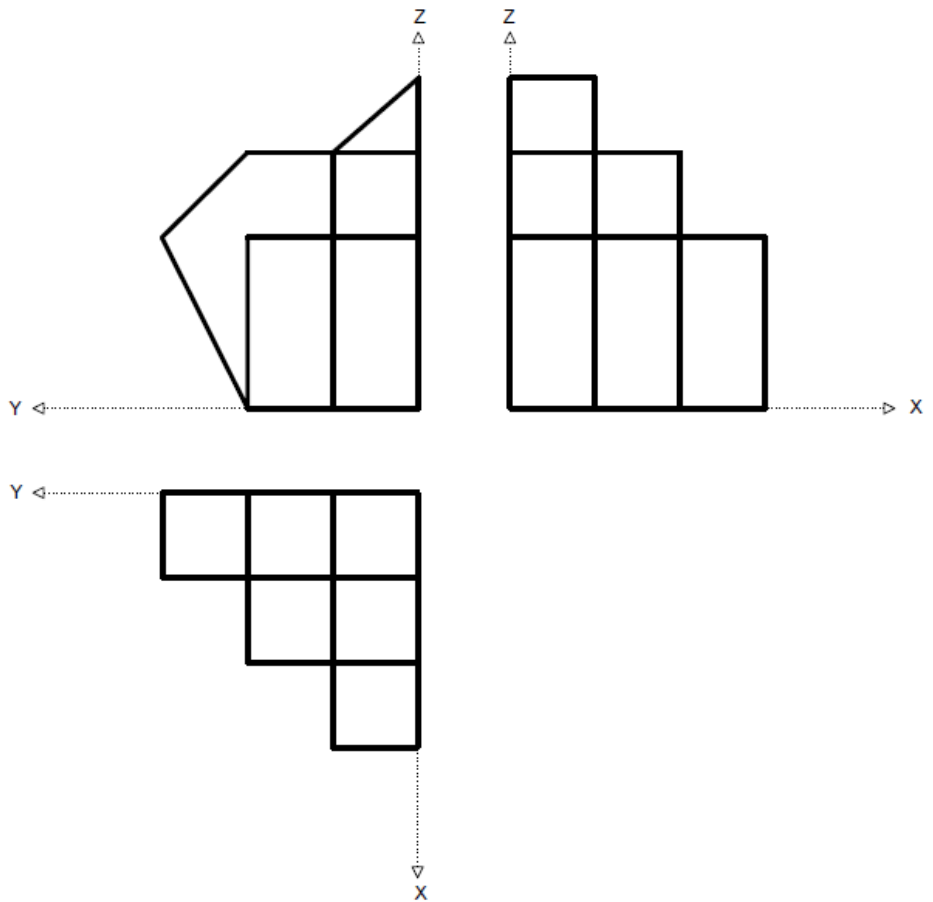

**Bloc 3. NORMALITZACIÓ** (acotació)

**5)** Realitzau el croquis acotat, **a mà alçada**, de les projeccions en alçat, planta i perfil de la figura següent. Cal acotar en mm les projeccions agafant les mides directament del dibuix, sense aplicar-hi cap coeficient corrector.

*(Croquisar correctament les vistes: 1 punt. Acotar correctament les vistes: 1 punt)*

**(2 punts)**

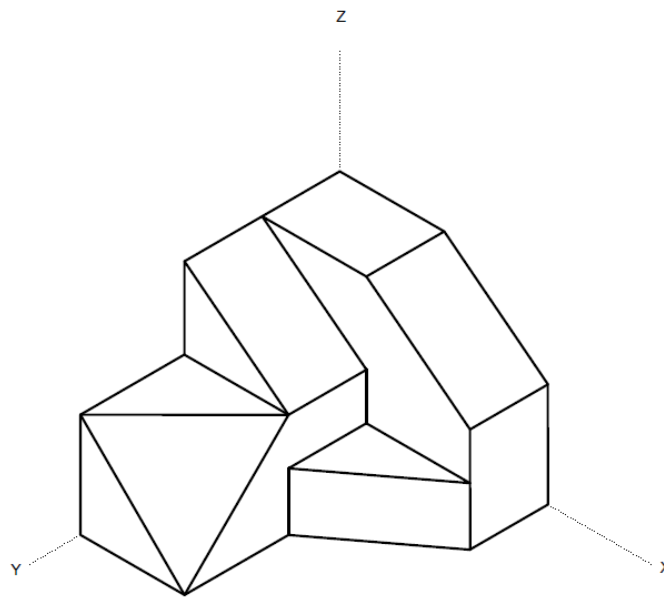

Aferrau una etiqueta identificativa  
amb codi de barres